

Imprimir e entregar para o cliente anexando o croqui da Viabilidade e o da Caixa Padrão (grampeados ou via e-mail) e orientar que seja retorne com:

1. Autorização devidamente preenchida e assinada por ambos, com visto nos anexos;
2. Doc. Pessoal de ambas as partes para verificação da assinatura;
3. Doc. De ambos os imóveis atualizados (ex.: Ficha Espelho do IPTU 2021 ou Escritura ou Matrícula, Contrato de Compra e Venda, etc.).

NÃO será aceito caixa de inspeção de Plástico,
SOMENTE ALVENARIA

NOTA:

Todas as medidas e dimensões estão em metro (m), exceto quando indicado

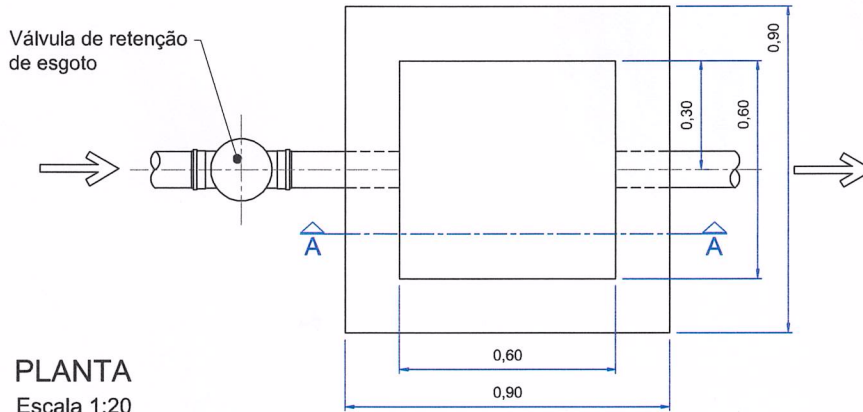

PLANTA
Escala 1:20

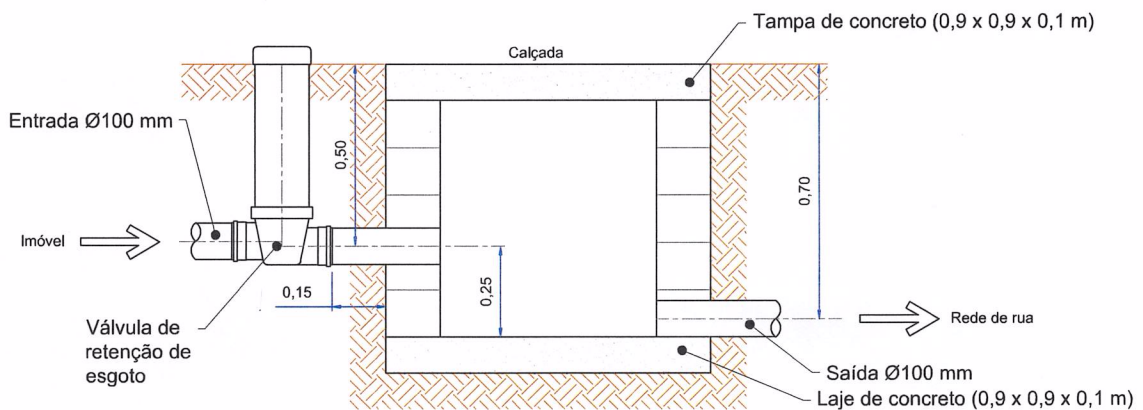

CORTE A-A
Escala 1:20

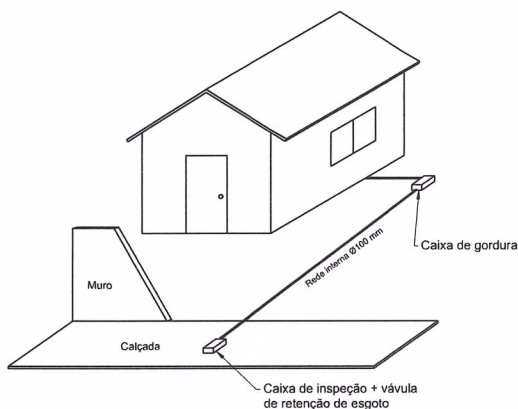

LIGAÇÃO ESQUEMÁTICA
Sem escala

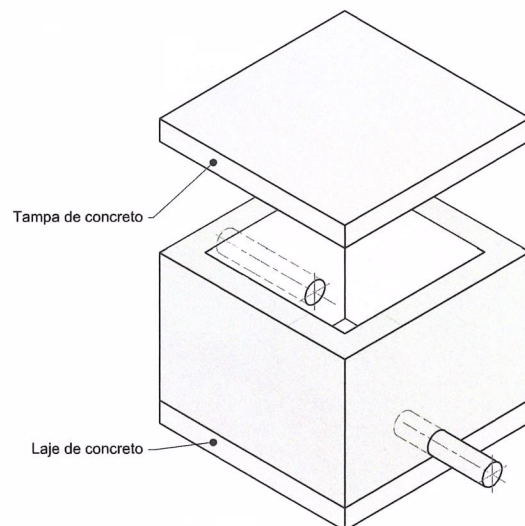

ISOMÉTRICO DA CAIXA DE INSPEÇÃO
Sem escala

CAIXA DE INSPEÇÃO DE ESGOTO DOMÉSTICO CROQUI

DESENHO	RODRIGO ALVES DE PAULA		
COORDENAÇÃO	MAURÍCIO ROSSIGNATTI		
ESCALA: INDICADA	FOLHA: 01/01	FORMATO: A4	

